

4.1 Wandzagen

Nog voordat u aan het werk gaat, zult u een van de grootste voordelen van de wandzagen van Husqvarna ontdekken: ze zijn eenvoudig te hanteren en gebouwd als modulaire systemen, van de krachtbronnen tot de wandmontage-steunen, rails, zaagsledes en beschermkappen. Over elk detail is zorgvuldig nagedacht. Een wandzaag is ideaal voor elk type opening in de meeste bouwmaterialen, zoals baksteen en gewapend beton.

4.1a Hydraulische wandzagen



WS 325

De Husqvarna WS 325 is een kleine hydraulische wandzaag. Door het ontwerp van de WS 325 heeft deze zaagmachine een grote snijcapaciteit en is deze eenvoudig te vervoeren, installeren en bedienen. De machine kan worden gebruikt met de meeste krachtbronnen die op de markt verkrijgbaar zijn en is daarmee overal ter wereld een perfecte allround zaag.



WS 462

Onze krachtige WS 462 wandzagen zijn bedoeld om een efficiënte werkomgeving te creëren. Omwille van betere prestaties zit het blad dicht bij de rail. Dit komt ook de breekkracht ten goede, verbetert de zaagnauwkeurigheid en vermindert de slijtage. De wandzagen zijn gebouwd op een modulaair systeem, waarbij elke module een optimaal gewicht heeft.

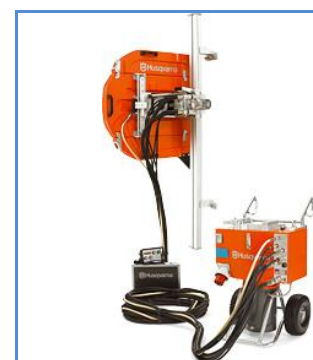

WS463

Onze sterke, hydraulische WS 463 en WS 462 wandzagen zijn bedoeld om een efficiënte werkomgeving te creëren. Omwille van betere prestaties zit het blad dicht bij de rail. Dit komt ook de breekkracht ten goede, verbetert de zaagnauwkeurigheid en vermindert de slijtage. De wandzagen zijn gebouwd op een modulaair systeem, waarbij elke module een optimaal gewicht heeft.

Technische gegevens hydraulische wandzagen :



	WS 463	WS 462	WS 325
Motor			
Max. spilvermogen	20 kW	10,5 kW	6,3 kW
Maximale oliestroom	65 l/min	55 l/min	
Maximale oliestroom			36 - 45 l/min
Slede en rail			
Gewicht zaagslede	22 kg	21,5 kg	24 kg
Zaaguitrusting			
Diamantblad	600-1600 mm	600-1200 mm	700-930 mm
Max. zaagdiepte	730 mm	530 mm	400 mm
Max. starterblad	1000 mm	1000 mm	700 mm
Div. specificaties			
Gewicht zaagkop, kg	22	21.5	

4.1b Elektrische wandzagen



WS 440 HF

-De elektrische Husqvarna WS 440 HF wandzaag zet een nieuwe norm door de gebruiker meer mogelijkheden voor snel en efficiënt zagen te bieden.

-De instelbare snelheid met een constant vermogen stelt de gebruiker in staat de ideale snelheid te vinden voor alle bladafmetingen, bladtypes en slijpmaterialen. Dat betekent dat de diamanten met zeer grote efficiency zagen.

Dat maakt in combinatie met zijn vermogen om aan weerszijden van de rail in beide richtingen te zagen en de mogelijkheid de draairichting te kiezen en de waternevel te sturen de Husqvarna WS 440 HF uniek.

-Bovendien is hij gebruikersvriendelijk, ergonomisch en eenvoudig te vervoeren. De WS 440 HF is gebaseerd op hetzelfde zaagsysteem als onze hydraulische wandzagen WS 462 en WS 463, met een modulair design en een snelle en radiale aansluiting.



WS 482 HF

- Husqvarna WS 482 HF is een van de sterkste wandzagen op de markt voor het zagen van gewapend beton, baksteen en andere bouwmaterialen.
- De watergekoelde elektromotor produceert bij 32 A 19 kW (25 pk) op de bladas en bij 16 A 9 kW (12 pk), ondanks het feit dat de zaag slechts 28 kg weegt. De tandwielkast met twee versnellingen levert een breed toerentalbereik en biedt plaats aan bladen tot max. 1600 mm.
- De bladas heeft een traploze snelheidsregeling om voor elke toepassing het optimale tpm te kunnen garanderen en wordt gestuurd door een draadloze afstandsbediening.
- De richting waarin het blad roteert kan worden gewijzigd met behulp van de afstandsbediening. Zo is de gewenste richting van stof- en slibafvoer gegarandeerd. Aangezien de rail en de wagen symmetrisch zijn, kunt u aan weerszijden van de rail zagen. De zaag is modulair opgebouwd en dat is met name handig voor vervoer en opslag.

Technische gegevens en eigenschappen elektrische wandzagen :

	WS 440 HF	WS 482 HF
Motor		
Max. spilvermogen	13 kW	19 kW
Slede en rail		
Gewicht zaagslede	25 kg	28,5 kg
Zaaguitrusting		
Diamantblad	600-1200 mm	600-1600 mm
Max. zaagdiepte	530 mm	730 mm
Max. starterblad	1000 mm	1000 mm
Div. specificaties		
Gewicht zaagkop, kg	24.5	28.3
Eigenschappen		
WS 440 design	●	
Powerful water-cooled electric motor		●
Two-speed water-cooled gearbox		●

4.1c Wandzagen : Mogelijke toepassingen

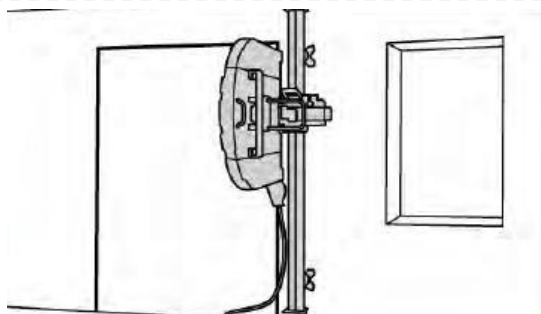

Deuropeningen

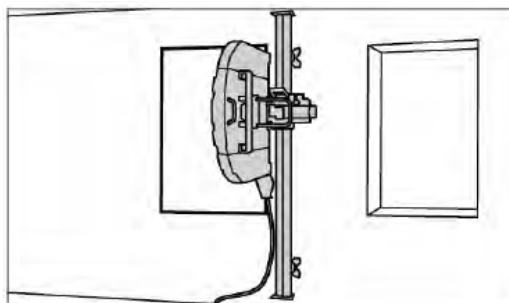

Raamopeningen

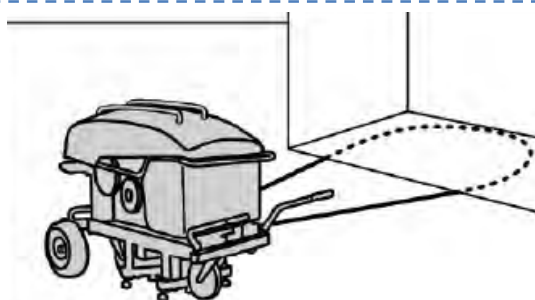

Kabelzagen voor grote karweien, zoals funderingen en bruggen

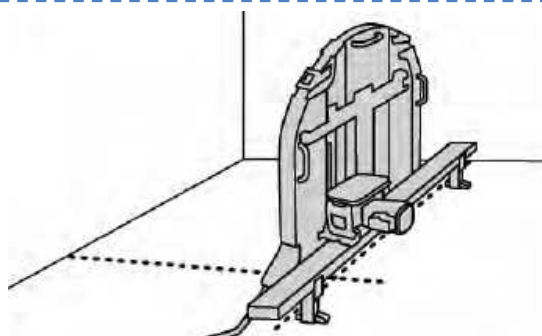

Ventilatie-openingen

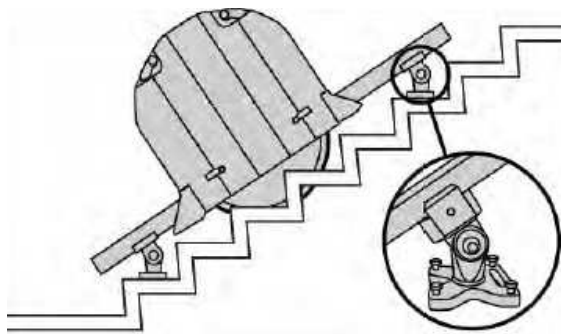

Trapzagen

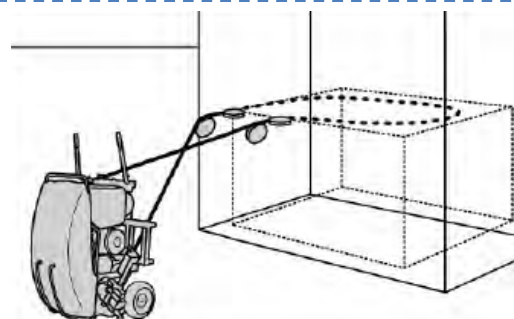

Diep kabelzagen in krappe ruimtes

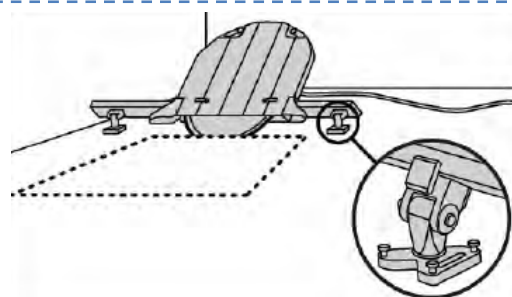

Zwaluwstaarten zagen

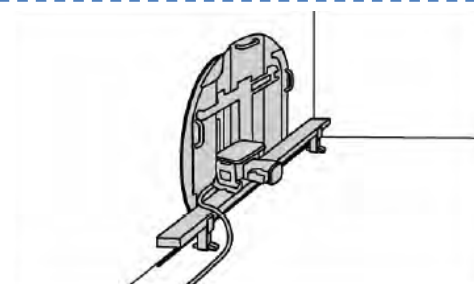

Vlakzagen